



studio_{XPS}[™]

GHID DE CONFIGURARE

Model PP17S

Note, anunțuri și avertismente

-  **NOTĂ:** O NOTĂ indică informații importante care vă ajută să utilizați mai bine computerul dumneavoastră.
-  **ANUNȚ:** Un ANUNȚ indică o deteriorare potențială a hardware-ului sau o pierdere de date și vă comunică cum să evitați problema.
-  **AVERTISMENT:** Un AVERTISMENT indică o daună potențială pentru bunuri, daună corporală sau decesul.

Informațiile din acest document pot fi modificate fără notificare.

© 2008-2009 Dell Inc. Toate drepturile rezervate.

Este strict interzisă reproducerea acestor materiale sub orice formă fără autorizația scrisă a Dell Inc.

Mărcile comerciale utilizate în text: *Dell*, logo-ul *DELL*, *XPS*, și *DellConnect* sunt mărci comerciale ale Dell Inc.; *Intel* este o marcă comercială înregistrată și *Core* este o marcă comercială a Intel Corporation în S.U.A. și în alte țări; *Microsoft*, *Windows*, *Windows Vista* și *logo-ul butonului de start Windows Vista* sunt mărci comerciale sau mărci comerciale înregistrate ale Microsoft Corporation din Statele Unite ale Americii și/sau din alte țări; *Blu-ray Disc* este o marcă comercială a Blu-ray Disc Association; *Bluetooth* este o marcă comercială înregistrată deținută de Bluetooth SIG, Inc. și este utilizată de către Dell sub licență.

Alte mărci comerciale și denumiri comerciale pot fi utilizate în acest document pentru referire la entitățile care au drepturi asupra mărcilor și denumirilor sau la produsele acestora. Dell Inc. neagă orice interes de proprietate asupra mărcilor comerciale și denumirilor comerciale cu excepția celor care îi aparțin.

Cuprins

Configurarea laptopului dumneavoastră Studio XPS™	5	Caracteristicile din partea stângă	21
Înainte de configurarea computerului dumneavoastră	5	Caracteristicile afișajului	23
Conectarea adaptorului de c.a.	6	Butoanele de comandă pentru media, wireless și de alimentare	24
Verificarea butonului wireless	7	Caracteristicile tastaturii și ale bazei computerului	25
Conectarea cablului de rețea (opțional)	8	Caracteristica de procesor grafic opțional	27
Apăsarea butonului de alimentare	9	Caracteristici de software	27
Configurarea Windows Vista®	10	Rezolvarea problemelor	30
Conectarea la Internet (opțional)	10	Probleme de rețea	30
Configurarea conexiunilor audio 5.1	12	Probleme de alimentare	31
Îndepărtarea și înlocuirea bateriei	13	Probleme de memorie	32
Utilizarea laptopului Studio XPS™	14	Blocări și probleme de software	32
Indicatori luminoși de stare a dispozitivului	14	Utilizarea instrumentelor de asistență	34
Caracteristicile din partea dreaptă	16	Centrul de asistență Dell	34
		Mesaje de sistem	35

Depanator hardware	37	Găsirea informațiilor și a resurselor suplimentare	49
Dell Diagnostics	37	Specificații de bază	51
Opțiuni de restaurare sistem	38	Index.	60
Restaurare sistem.	38		
Dell Factory Image Restore.	39		
Reinstalarea sistemului de operare	41		
Obținerea de ajutor	43		
Asistență tehnică și serviciu clienți	44		
DellConnect™	44		
Servicii online	44		
Serviciul AutoTech	45		
Informații produs.	46		
Restituirea articolelor în garanție pentru reparare sau pentru ramburs.	46		
Înainte să apelați.	47		
Cum se poate contacta Dell	48		

Configurarea laptopului dumneavoastră Studio XPS™

Această secțiune oferă informații pentru a vă ajuta la configurarea laptopului Studio XPS 1340 și conectarea dispozitivelor periferice.

Înainte de configurarea computerului dumneavoastră

Când așezați computerul, asigurați-vă că aveți acces ușor la o sursă de alimentare, ventilație adecvată și o suprafață plană pentru așezarea computerului.

Blocarea circulației fluxului de aer în jurul computerului poate cauza supraîncălzirea acestuia. Pentru prevenirea supraîncălzirii, asigurați-vă că lăsați un spațiu de cel puțin 10,2 cm (4 in) în spatele computerului și minim 5,1 cm (2 in) în toate celelalte părți. Nu așezați niciodată computerul într-un spațiu închis, cum ar fi un dulap sau un sertar, atunci când este pornit.

➡ **ANUNȚ:** Așezarea sau stivuirea de obiecte grele sau ascuțite pe computer poate avea drept rezultat deteriorarea definitivă a computerului.



Conectarea adaptorului de c.a.

Conectați adaptorul de c.a. la computer și apoi conectați-l la o priză de perete sau la un dispozitiv de protecție contra supratensiunii.



AVERTISMENT: Adaptorul de c.a. poate fi conectat la prize electrice din întreaga lume. Cu toate acestea, tipurile de conectori și cabluri de alimentare variază de la o țară la alta. Utilizarea unui cablu necorespunzător sau conectarea incorectă a unui cablu la un prelungitor sau la o priză electrică poate provoca incendii sau deteriorarea echipamentului.



Verificarea butonului wireless

Pentru activarea funcției wireless, când computerul este pornit, apăsați ușor pe butonul wireless

“” de pe carcasa centrală de comandă și apoi eliberați-l.

Acest buton vă permite dezactivarea rapidă a tuturor mijloacelor de comunicație wireless (Bluetooth®, WiFi și WWAN), de exemplu, atunci când vi se solicită dezactivarea tuturor mijloacelor de comunicație wireless în timpul unui zbor cu avionul. Dacă apăsați ușor pe acest buton o singură dată, se dezactivează toate mijloacele de comunicație wireless. Dacă apăsați ușor pe acest buton încă o dată, toate mijloacele de comunicație wireless vor reveni la starea în care se aflau atunci când au fost dezactivate.



Conectarea cablului de rețea (opțional)

Pentru utilizarea unei conexiuni de rețea prin cablu,
conectați cablul de rețea.

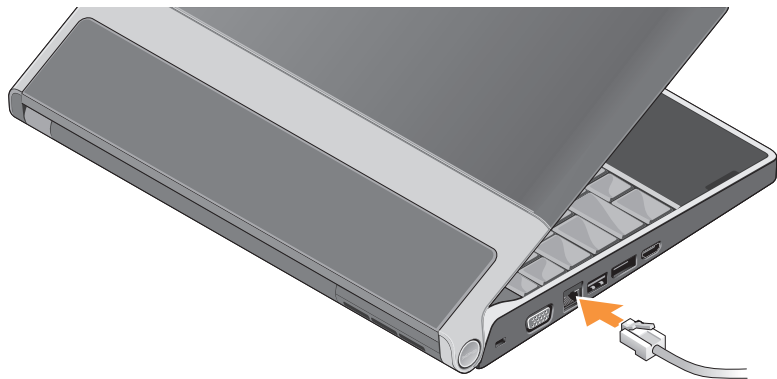

Apăsarea butonului de alimentare



Configurarea Windows Vista®

Computerul dumneavoastră este pre-configurat pentru Windows Vista. Pentru prima configurare a Windows Vista, urmați instrucțiunile de pe ecran. Acești pași sunt obligatorii, iar finalizarea lor poate dura până la 15 minute. Ecranele vă conduc prin câteva proceduri, inclusiv acceptarea acordurilor de licență, setarea preferințelor și configurarea unei conexiuni la Internet.

➡ **ANUNȚ:** Nu întrerupeți procesul de configurare a sistemului de operare. Acest lucru poate duce la imposibilitatea de utilizare a computerului.

Conectarea la Internet (opțional)

 **NOTĂ:** Furnizorii de servicii Internet (ISP) și ofertele acestora variază în funcție de țară.

Pentru conectarea la Internet, aveți nevoie de o conexiune la rețea sau de un modem extern și de un furnizor de servicii Internet (ISP).

 **NOTĂ:** Dacă un modem USB extern nu face parte din comanda originală, puteți să îl achiziționați de pe site-ul Web Dell la www.dell.com

Configurarea unei conexiuni la Internet prin cablu

Dacă utilizați o conexiune pe linie comutată, conectați linia telefonică la modemul USB extern (opțional) și la conectorul telefonic de perete înainte de configurarea conexiunii la Internet. Dacă utilizați o conexiune DSL sau modem prin cablu/satelit, contactați furnizorul ISP sau serviciul de telefonie mobilă pentru instrucțiuni de configurare și consultați secțiunea „Configurarea conexiunii dumneavoastră la Internet” de la pagina 11.

Configurarea unei conexiuni wireless

Consultați documentația routerului pentru informații suplimentare privind configurarea și utilizarea unei rețele wireless.

Înainte de a putea utiliza conexiunea wireless la Internet, trebuie să vă conectați la routerul wireless.

Pentru stabilirea conexiunii utilizând un router wireless:

1. Salvați și închideți toate fișierele deschise și închideți toate programele deschise.
2. Faceți clic pe **Start**  → **Conectare la**.
3. Urmați instrucțiunile de pe ecran pentru finalizarea configurării.

Configurarea conexiunii dumneavoastră la Internet

Pentru configurarea unei conexiuni la Internet utilizând comanda rapidă ISP de pe desktop:

1. Salvați și închideți toate fișierele deschise și închideți toate programele deschise.
2. Faceți dublu clic pe pictograma ISP de pe desktopul Microsoft® Windows®.
3. Urmați instrucțiunile de pe ecran pentru finalizarea configurării.

Dacă nu aveți o pictogramă ISP pe desktopul dumneavoastră sau dacă doriți să configurați o conexiune la Internet cu un alt furnizor ISP, urmați pașii din secțiunea următoare.

 **NOTĂ:** Dacă nu vă puteți conecta la Internet, dar v-ați conectat cu succes înainte, s-ar putea ca furnizorul ISP să aibă o întrerupere a serviciului. Contactați furnizorul dumneavoastră ISP pentru a verifica starea serviciului sau încercați să vă conectați din nou mai târziu.

 **NOTĂ:** Să aveți pregătite informațiile despre furnizorul dumneavoastră ISP. Dacă nu aveți un furnizor ISP, expertul **Conectare la Internet** vă poate ajuta să îl obțineți.

1. Salvați și închideți toate fișierele deschise și închideți toate programele deschise.
2. Faceți clic pe **Start**  → **Panou de control**.
3. În **Rețea și Internet**, faceți clic pe **Conectare la Internet**.

Apare fereastra **Conectare la Internet**.

4. Selectați **Bandă largă (PPPoE)** sau **Linie comutată**, în funcție de modul de conectare:
 - a. alegeți **Bandă largă** dacă veți utiliza o tehnologie de conectare DSL, modem prin satelit, modem prin cablu TV sau wireless.
 - b. alegeți **Linie comutată** dacă veți utiliza un modem de linie comutată USB opțional sau ISDN.
-  **NOTĂ:** Dacă nu știți ce tip de conexiune să selectați, contactați furnizorul dumneavoastră ISP.
5. Urmați instrucțiunile de pe ecran și utilizați informațiile de configurare oferite de furnizorul dumneavoastră ISP pentru finalizarea configurării.

1. Faceți clic pe pictograma de microfon, selectați **Dispozitiv: difuzoare spate** și conectați cablul difuzoarelor din spate la conectorul de intrare audio/microfon.
2. Faceți clic pe pictograma de căști din mijloc, selectați **Dispozitiv: difuzor centru/LFE** și conectați cablul difuzorului din centru/woofer la conectorul de ieșire audio/căști din mijloc.
3. Faceți clic pe pictograma de căști din dreapta, selectați **Dispozitiv: difuzor față** și conectați cablul difuzorului din față la conectorul de ieșire audio/căști din dreapta.

Configurarea conexiunilor audio 5.1

Pentru configurarea conexiunilor audio 5.1:

Faceți clic pe **Start**  → **Panou de control** → **Opțiuni suplimentare**. Executați **Panou de control audio IDT**. În fila **Mufe**, există trei pictograme de conectori. Urmați instrucțiunile pentru finalizarea configurării.

Îndepărtarea și înlocuirea bateriei

⚠️ AVERTISMENT: Utilizarea unei baterii incompatibile poate crește riscul de incendii sau explozii. Pentru acest computer, trebuie să utilizați numai baterii achiziționate de la Dell. Nu utilizați baterii de la alte computere.

⚠️ AVERTISMENT: Înainte de îndepărtarea bateriei, opriți computerul și îndepărtați cablurile externe (inclusiv adaptorul de c.a.).

Pentru îndepărtarea bateriei:

1. Opriți computerul și întoarceți-l cu fața în jos.
2. Glisați dispozitivul de eliberare a bateriei în poziția deblocat.
3. Scoateți bateria.

Pentru înlocuirea bateriei, glisați bateria în bay până când aceasta se fixează în poziție.

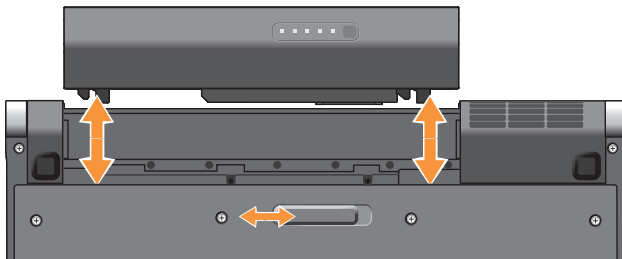



Utilizarea laptopului Studio XPS™

Computerul dumneavoastră este echipat cu indicatori, butoane de comandă, butoane și caracteristici care oferă informații pe scurt și comenzi rapide care economisesc timpul pentru activități obișnuite.

Indicatori luminoși de stare a dispozitivului



- 1  **Indicator luminos de activitate a hard disk-ului** – Se aprinde atunci când computerul citește sau inscripționează date. Un indicator luminos intermitent indică activitatea hard disk-ului.
 - ➔ **ANUNȚ:** Pentru evitarea pierderii datelor, nu opriți niciodată computerul atunci când indicatorul luminos de activitate a hard disk-ului iluminează intermitent.

- 2  **Indicator luminos de stare Bluetooth® (opțional)** – Se aprinde atunci când este activată tehnologia wireless Bluetooth.
 -  **NOTĂ:** Cardul cu tehnologia wireless Bluetooth este o caracteristică opțională.

Pentru dezactivarea tehnologiei wireless Bluetooth, apăsați ușor pe butonul wireless  sau faceți clic dreapta pe pictograma Bluetooth din zona de notificare a barei de activități și faceți clic pe **Dezactivare mijloc de comunicație Bluetooth**.

- 3  **Indicator luminos de stare WiFi** – Pornește atunci când este activată rețeaua wireless.

Utilizați butonul wireless pentru activarea sau dezactivarea rapidă a comunicațiilor wireless.

- 4  **Indicator luminos de stare WWAN** – Pornește atunci când este activat WWAN.

Caracteristicile din partea dreaptă

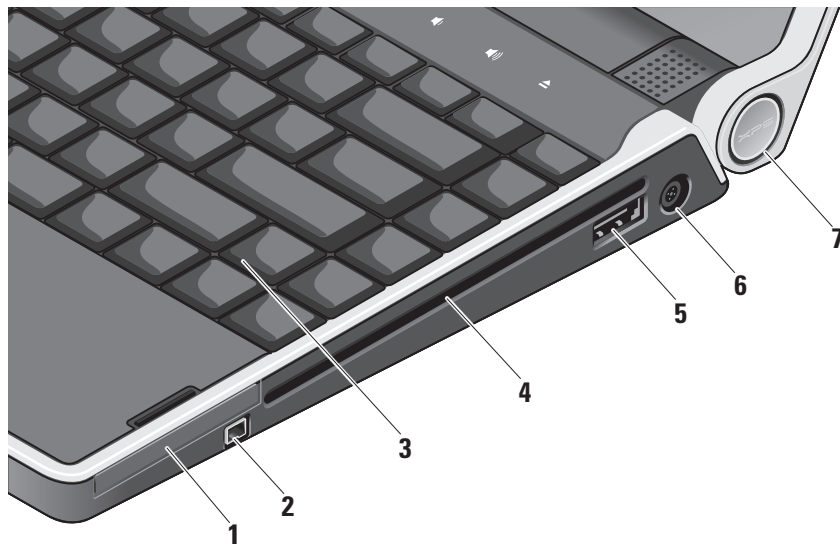

- 1**  **Slot ExpressCard** – Acceptă un ExpressCard.
- 2**  **Conector IEEE 1394** – Conectează la dispozitive multimedia seriale de mare viteză, cum ar fi camere video digitale.
- 3** **Tastatură iluminată** – Oferă vizibilitate în medii întunecoase prin iluminarea simbolurilor de pe taste. Pentru mai multe informații, consultați *Ghidul tehnologic Dell*.

- 4** **Unitate optică** – Redă, citește sau inscripționează CD-uri și DVD-uri de dimensiune și format standard (12 cm). Asigurați-vă că partea cu imprimare sau inscripționare este orientată în sus atunci când introduceți discurile.

 **ANUNȚ:** Nu utilizați discuri de formă sau dimensiune nestandardizată (inclusiv mini-CD-uri și mini-DVD-uri), deoarece acestea vor deteriora unitatea.

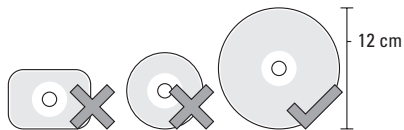

- 5  **Conector combo eSATA/USB cu PowerShare** – Realizează conexiuni la dispozitivele de stocare compatibile eSATA (cum ar fi hard disk-urile externe sau unități optice) sau la dispozitivele USB (cum ar fi un mouse, o tastatură, o imprimantă, o unitate externă sau un player MP3). De asemenea, acest conector poate fi utilizat pentru încărcarea dispozitivelor USB atunci când computerul este pornit/oprit sau în stare de repaus. Este posibil ca această funcție să nu fie valabilă pentru anumite dispozitive externe atunci când computerul este oprit sau în stare de repaus, chiar dacă acestea respectă specificațiile USB. În astfel de cazuri, porniți computerul pentru a încărca dispozitivul.

 **NOTĂ:** În cazul în care computerul este oprit sau se află în stare de repaus în timp ce dispozitivul USB se încarcă, deconectați dispozitivul și conectați-l din nou pentru a continua încărcarea.

 **NOTĂ:** Caracteristica USB PowerShare se dezactivează automat atunci când capacitatea totală de funcționare a bateriei a ajuns la 10 %.

- 6  **Conector pentru adaptorul de c.a.** – Realizează conexiuni la adaptorul de c.a. care alimentează computerul și încarcă bateria.

7 Indicator luminos de alimentare –

Iluminează atunci când computerul este pornit. Diferiții indicatori luminoși indică următoarele:

La alimentarea pe baterie:

- Alb constant – computerul funcționează pe alimentare pe baterie
- Portocaliu constant – nivelul bateriei este scăzut
- Portocaliu intermitent – nivelul bateriei este critic
- Alb intermitent – computerul este în stare de repaus

Pe adaptor de c.a.:

- Alb constant – computerul este pornit și bateria este încărcată
- Alb intermitent – computerul este în stare de veghe

Utilizarea unității optice

- ➔ **ANUNȚ:** Nu utilizați discuri de formă sau dimensiune nestandardizată (inclusiv mini-CD-uri și mini-DVD-uri), deoarece acestea vor deteriora unitatea.

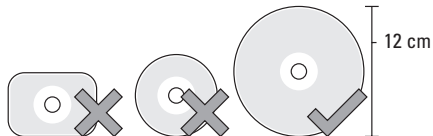

- ✍ **NOTĂ:** Nu mutați computerul în timpul redării sau înregistrării CD-urilor și DVD-urilor.

Așezați discul în centrul slotului de disc, cu eticheta în sus, și împingeți ușor discul în slot. Unitatea trage automat discul în interior și începe citirea conținutului.



Pentru scoaterea unui disc din unitate, atingeți ușor butonul de comandă pentru scoatere . Butonul de control va ilumina intermitent câteva secunde pentru confirmare înainte de scoaterea discului.

Caracteristicile din partea stângă

 **NOTĂ:** Nu conectați dispozitive la conectorii DisplayPort și HDMI în același timp.

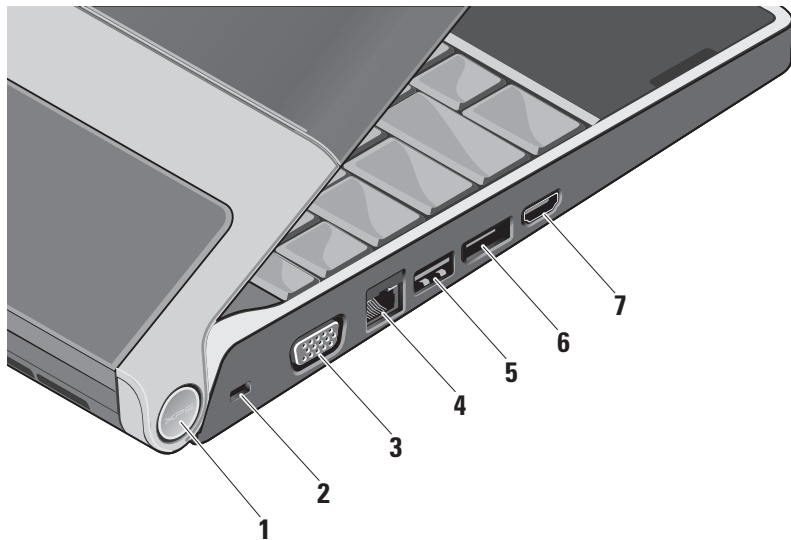

1 Indicator luminos de alimentare –

Iluminează atunci când computerul este pornit. Diferiții indicatori luminoși indică următoarele:

La alimentarea pe baterie:

- Alb constant – computerul funcționează pe alimentare pe baterie
- Portocaliu constant – nivelul bateriei este scăzut
- Portocaliu intermitent – nivelul bateriei este critic
- Alb intermitent – computerul este în stare de repaus

Pe adaptor de c.a.:

- Alb constant – computerul este pornit și bateria este încărcată
- Alb intermitent – computerul este în stare de veghe

2 Slot pentru cablul de securitate – Atașează un dispozitiv antifurt disponibil în comerț la computer.

 **NOTĂ:** Înainte de achiziționarea unui dispozitiv antifurt, asigurați-vă că acesta este compatibil cu slotul pentru cablul de securitate.

3  **Conector VGA** – Conectează la un monitor sau proiector.

4  **Conector rețea** – Conectează computerul la o rețea sau la un dispozitiv cu bandă largă dacă utilizați un semnal pentru o rețea prin cablu.

5  **Conector USB** – Conectează la dispozitive USB, cum ar fi un mouse, o tastatură, o imprimantă, o unitate externă sau un player MP3.

6  **Conector DisplayPort** – Conector standard de interfață digitală care acceptă un monitor extern cu conectare prin DisplayPort.

7  **Conector HDMI** – Conectează la un aparat TV pentru semnale audio 5.1 și video. Acest conector nu poate fi utilizat ca port de intrare pentru HDMI.

 **NOTĂ:** Când este utilizat cu un monitor, va fi citit numai semnalul video.

Caracteristicile afișajului

Panoul de afișaj susține o cameră și microfoane duale de matrice digitală însoțitoare.

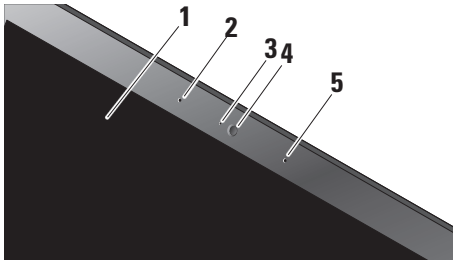











- 1 **Afișaj** – Afișajul dumneavoastră poate varia în funcție de alegerile efectuate la achiziționarea computerului. Pentru mai multe informații privind afișajele, consultați *Ghidul tehnologic Dell*.
- 2 **Microfon de matrice digitală stânga** – Se îmbină cu microfonul digital de matrice dreapta pentru a oferi sunet de înaltă calitate pentru conferințe video și înregistrări vocale.

- 3 **Indicator de activitate a camerei** – Indicator care semnalează pornirea sau oprirea camerei.
- 4 **Cameră** – Cameră încorporată pentru captură video, conferințe și chat. Camera utilizează un software complex de recunoaștere facială pentru securitatea computerului dumneavoastră. Acest software vă memorează și vă recunoaște figura de fiecare dată când vă conectați la computer, reducând necesitatea conectării manuale pe bază de parole. Pentru mai multe informații, faceți clic pe **Start**  → **Programe** → **Recunoaștere facială FastAccess**.
- 5 **Microfon de matrice digitală dreapta** – Se îmbină cu microfonul digital de matrice stânga pentru a furniza sunet de înaltă calitate pentru conferințe video și înregistrări vocale.

Butoanele de comandă pentru media, wireless și de alimentare

Pentru a utiliza butoanele de comandă pentru media, wireless și alimentare, atingeți ușor pictograma, apoi eliberați. Pictograma butonului de comandă rămâne aprinsă timp de 2 secunde pentru confirmarea alegerii, după care se stinge.



- | | | | |
|-----------------------------------------------------------------------------------|--------------------------------------------------------|-----------------------------------------------------------------------------------|--------------------------------------|
|  | Pornire alimentare sau reactivare din starea de repaus |  | Redare melodia sau capitolul următor |
|  | Activare/dezactivare wireless |  | Dezactivare volum |
|  | Redare melodia sau capitolul anterior |  | Reducere volum |
|  | Oprire |  | Mărire volum |
|  | Redare sau pauză |  | Scoatere disc |

Caracteristicile tastaturii și ale bazei computerului

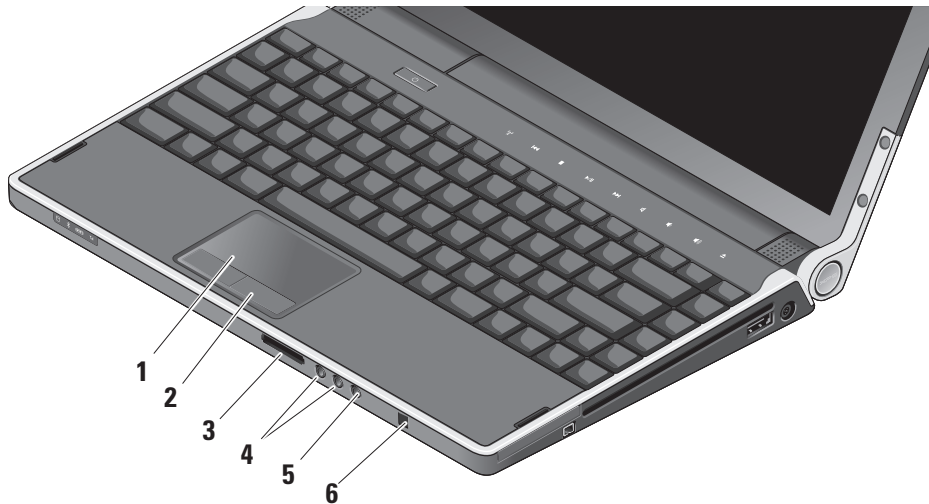

1 Touch pad – Furnizează funcționalitatea unui maus pentru mutarea cursorului, glisarea și mutarea elementelor selectate și funcția de clic stânga prin atingerea suprafeței. Acceptă defilarea circulară și zoom-ul.

2 Butoanele touch pad-ului (2) – Furnizează funcții de clic stânga și dreapta similare unui maus.

3 SD/MMC - MS/Pro - xD

Cititor de medii magnetice 8-în-1 – Oferă o modalitate rapidă și convenabilă de vizualizare și partajare a fotografiilor digitale, a melodiilor, a înregistrărilor video și a documentelor stocate pe următoarele carduri digitale de memorie:

- card de memorie Secure Digital (SD)
- card Secure Digital Input/Output (SDIO)
- card Multi Media (MMC)
- stick de memorie
- stick de memorie PRO
- card xD-Picture
- card SD de mare viteză
- card SD cu densitate mare

4  **Conectori de ieșire audio/căști (2)** – Conectează una sau două perechi de căști sau trimite semnal audio la un difuzor sau un sistem de sunet în funcțiune. Semnalul audio este identic pentru ambii conectori.

5  **Conector de intrare audio/microfon** – Conectează la un microfon sau la un semnal de intrare pentru utilizare cu programe audio.

6 Port infraroșu – Senzor infraroșu pentru utilizarea Dell Travel Remote.

Setări de luminozitate a tastaturii iluminate/a touch pad-ului – Apăsăți pe tastele <Fn><→> pentru comutarea între cele trei stări de iluminare (în ordinea menționată).

Cele trei stări de iluminare sunt:

- luminozitate completă tastatură/touch pad
- lipsă iluminare
- luminozitate pe jumătate tastatură/touch pad

Defilare circulară și setări zoom de la touchpad

Pentru modificarea setărilor defilării circulare și ale zoom-ului, faceți dublu clic pe pictograma Dell Touchpad din partea dreaptă a zonei de notificare.

În fila Scrolling (Defilare), activați sau dezactivați defilarea sau defilarea circulară, alegeți lățimea zonei de defilare și viteza de defilare.

În fila Gestures (Gesturi), activați sau dezactivați zoom-ul cu un deget (mărire și micșorare zoom prin mutarea degetului în sus sau în jos) sau zoom-ul prin strângere (mărire și micșorare zoom prin îndepărtarea sau apropierea a două degete).

Caracteristica de procesor grafic opțional

Computerul dvs. dispune de tehnologia revoluționară Hybrid SLI. Tehnologia Hybrid SLI permite procesorului central și procesorului grafic să lucreze împreună și să îmbunătățească performanța grafică.

Caracteristici de software

 **NOTĂ:** Pentru mai multe informații privind caracteristicile descrise în această secțiune, consultați *Ghidul tehnologic Dell* de pe hard disk sau de pe site-ul Web de asistență Dell la support.dell.com.

Productivitate și comunicare

Puteți utiliza computerul pentru crearea de prezentări, broșuri, felicitări, fluturași și foi de calcul. De asemenea, puteți edita și vizualiza fotografiile și imagini digitale. Verificați comanda pentru software-ul instalat pe computerul dumneavoastră.

După conectarea la Internet, puteți accesa site-uri Web, configura un cont de e-mail, încărca și descărca fișiere și așa mai departe.

Divertisment și multimedia

Puteți utiliza computerul pentru vizionarea de înregistrări video, jocuri, crearea de CD-uri/DVD-uri proprii, ascultarea melodiilor și a posturilor de radio pe Internet. Unitatea optică poate accepta formate media multiple, inclusiv CD și DVD.

Puteți descărca sau copia imagini și fișiere video de pe dispozitive portabile, cum ar fi camere digitale și telefoane mobile. Aplicațiile opționale de software vă permit organizarea și crearea de fișiere audio și video care pot fi înregistrate pe disc, salvate pe produse portabile, cum ar fi playere MP3 și dispozitive de divertisment portabile, sau redare și vizualizate direct pe aparate TV, proiectoare și echipamente home theater conectate.

Personalizarea desktopului

Vă puteți personaliza desktopul pentru modificarea aspectului, a rezoluției, a tapetului, a economizorului

de ecran și așa mai departe prin accesarea ferestrei **Personalizare aspect și sunete**.

Pentru accesarea ferestrei de proprietăți de afișare:

1. Faceți clic dreapta pe o zonă deschisă a desktopului.
2. Faceți clic pe **Personalizare** pentru deschiderea ferestrei **Personalizare aspect și sunete** și pentru a afla mai multe despre opțiunile de personalizare.

Personalizarea setărilor de energie

Puteți utiliza opțiunile de alimentare din sistemul de operare pentru configurarea setărilor de alimentare ale computerului. Microsoft® Windows Vista® oferă trei opțiuni implicite:

- **Echilibrat** — Această opțiune de alimentare oferă performanțe complete atunci când aveți nevoie și economisește energia în timpul perioadelor de inactivitate.
- **Economisire energie** — Această opțiune de alimentare economisește energia computerului prin reducerea performanțelor sistemului pentru

maximizarea duratei de funcționare a bateriei și prin reducerea cantității de energie consumate de computer în timpul funcționării.

- **Performanță înaltă** — Această opțiune de alimentare oferă cel mai înalt nivel de performanțe ale sistemului pe computerul dumneavoastră prin adaptarea vitezei procesorului la activitatea dumneavoastră și prin maximizarea performanțelor sistemului.

Backup-ul de date

Se recomandă backup-ul periodic al fișierelor și folderelor de pe computer. Pentru backup-ul fișierelor:

1. Faceți clic pe **Start**  → **Panou de control** → **Sistem și întreținere** → **Centru de întâmpinare** → **Transfer fișiere și setări**.
2. Faceți clic pe **Copiere de rezervă fișiere** sau pe **Copiere de rezervă computer**.
3. Faceți clic pe **Continuare în caseta de dialog Control cont utilizator** și urmați instrucțiunile din expertul Copiere de rezervă fișiere.

Rezolvarea problemelor

Această secțiune oferă informații de depanare pentru computerul dumneavoastră. Dacă nu puteți rezolva problema utilizând instrucțiunile următoare, consultați secțiunea „Utilizarea instrumentelor de asistență” de la pagina 34 sau „Cum se poate contacta Dell” de la pagina 48.

 **AVERTISMENT:** Numai personalul de service instruit trebuie să îndepărteze carcasa computerului. Consultați *Manualul de service* de pe site-ul Web de asistență Dell la support.dell.com pentru instrucțiuni avansate de service și depanare.

Probleme de rețea

Conexiuni wireless

Dacă se pierde conexiunea de rețea wireless

- Este posibil ca butonul wireless să fi fost apăsat accidental, dezactivând mijloacele de comunicație wireless. Pentru activarea

funcției wireless, când computerul este pornit, apăsați ușor pe butonul wireless “

- Interferența vă poate bloca sau întrerupe conexiunea wireless. Încercați să mutați computerul mai aproape de routerul wireless.

Conexiunile prin cablu

Dacă se pierde o conexiune de rețea prin cablu

- Cablul poate fi slăbit sau deteriorat.
- Verificați conectarea ambelor capete ale cablului de rețea. Încercați un alt cablu de rețea, dacă este disponibil.

Indicatorul luminos de integritate a legăturii de pe conectorul de rețea vă permite să verificați funcționarea conexiunii și oferă informații de stare:

- Verde — Există o conexiune bună între o rețea de 10 Mbps și computer.
- Portocaliu — Există o conexiune bună între o rețea de 100 Mbps și computer.
- Galben — Există o conexiune bună între o rețea de 1000 Mbps și computer.
- Stins — Computerul nu detectează o conexiune fizică la rețea.

 **NOTĂ:** Indicatorul luminos de integritate a legăturii de pe conectorul de rețea indică numai starea conexiunii prin cablu. Indicatorul luminos de integritate a legăturii nu oferă informații de stare pentru conexiuni wireless.

Probleme de alimentare

Dacă indicatorul luminos de alimentare este stins — Computerul este oprit sau nu primește alimentare.

- Îndepărtați adaptorul de c.a. și încercați să porniți computerul numai cu bateria.

- Îndepărtați bateria și încercați să porniți computerul numai cu adaptorul de c.a.
- Verificați ambele capete ale conexiunilor cablului adaptorului de c.a. Asigurați-vă că indicatorul luminos de pe adaptorul de c.a. este aprins. Dacă indicatorul luminos nu este aprins, încercați să conectați adaptorul de c.a. la o altă priză electrică.

Indicatorii luminoși de alimentare/baterie de pe balamale indică următoarele:

La alimentarea pe baterie:

- Alb constant – computerul funcționează pe alimentare pe baterie
- Portocaliu constant – nivelul bateriei este scăzut
- Portocaliu intermitent – nivelul bateriei este critic
- Alb intermitent – computerul este în stare de repaus

Pe adaptor de c.a.:

- Alb constant – computerul este pornit și bateria este încărcată
- Alb intermitent – computerul este în stare de veghe

Probleme de memorie

Dacă întâmpinați probleme de memorie —

- Verificați dacă modulul de memorie este compatibil cu computerul dumneavoastră. Computerul dumneavoastră acceptă memorie DDR3. Pentru mai multe informații privind tipul de memorie acceptat de computerul dumneavoastră, consultați secțiunea „Specificații de bază” de la pagina 51.
- Executați programul Dell Diagnostics (consultați secțiunea „Dell Diagnostics” de la pagina 37).
- Introduceți din nou modulele de memorie (Consultați *Manualul de service* de pe site-ul Web de asistență Dell la **support.dell.com**) pentru a asigura comunicarea reușită a computerului cu memoria.

Blocări și probleme de software

Dacă un program nu mai răspunde — Terminați programul:

1. Apăsăți simultan pe <Ctrl><Shift><Esc>.
2. Faceți clic pe fila **Aplicații**.
3. Faceți clic pe programul care nu mai răspunde.
4. Faceți clic pe **Închidere activitate**.

În cazul în care computerul nu mai răspunde —

- ➡ **ANUNȚ:** S-ar putea să pierdeți date dacă nu reușiți să efectuați o închidere a sistemului de operare.

Închideți computerul. Dacă nu reușiți să obțineți un răspuns prin apăsarea unei taste sau prin deplasarea maus-ului, apăsați și mențineți apăsat butonul de alimentare până când computerul se închide, după care porniți computerul din nou.

Dacă apare un ecran albastru — Opriți computerul.

Dacă nu reușiți să obțineți un răspuns prin apăsarea unei taste sau prin deplasarea cursorului sau a maus-ului, apăsați și mențineți apăsat butonul de

alimentare până când computerul se închide, după care porniți computerul din nou.

Dacă întâmpinați alte probleme de software —

- Păstrați întotdeauna copii de rezervă pentru datele importante.
- Utilizați un program de scanare a virușilor pentru verificarea computerului.
- Salvați și închideți toate fișierele sau programele deschise și închideți computerul cu ajutorul meniului **Start** .
- Verificați documentația software-ului sau contactați producătorul pentru informații de depanare:
 - Asigurați-vă că programul este compatibil cu sistemul de operare instalat pe computerul dumneavoastră.
 - Asigurați-vă că cerințele minime de hardware pentru executarea software-ului sunt îndeplinite de computer. Consultați documentația software-ului pentru informații.

- Asigurați-vă că programul este instalat și configurat corect.
- Dacă este necesar, dezinstalați și apoi reinstalați programul.
- Notați orice mesaj de eroare care este afișat pentru a ajuta la depanare.

Utilizarea instrumentelor de asistență

Centrul de asistență Dell

Centrul de asistență Dell vă ajută să găsiți informațiile necesare privind service-ul, asistența și sistemele. Pentru mai multe informații privind Centrul de asistență Dell și instrumentele de asistență disponibile, faceți clic pe fila **Services** (Servicii) la **support.dell.com**.



Faceți clic pe pictograma  din bara de activități pentru executarea aplicației. Pagina de pornire furnizează legături pentru acces la:

- auto-ajutor (depanare, securitate, performanțe sistem, rețea/Internet, backup/ recuperare și Windows Vista®)
- alerte (alerte de asistență tehnică relevante pentru computerul dumneavoastră)

- asistență de la Dell (asistență tehnică cu programul DellConnect™, serviciu clienți, instruire și asistenți instruire, modalitate de ajutor cu programul Dell on Call și scanare online cu programul PCCheckUp)
- Despre sistemul dumneavoastră (documentația sistemului, informații privind garanția, informații de sistem, upgrade-uri și accesorii)

Partea superioară a paginii de pornire Centrul de asistență Dell afișează numărul modelului computerului dumneavoastră, împreună cu eticheta de service și codul de service expres.

Pentru mai multe informații despre Centrul de asistență Dell, consultați *Ghidul tehnologic Dell* de pe hard disk sau de pe site-ul Web de asistență Dell la **support.dell.com**.

Mesaje de sistem

În cazul în care computerul întâmpină o problemă sau o eroare, poate afișa un Mesaj de sistem care ajută la identificarea cauzei și acțiunii necesare pentru rezolvarea problemei.

 **NOTĂ:** Dacă mesajul pe care l-ați primit nu este listat în exemplele următoare, consultați documentația sistemului de operare sau a programului care era executat atunci când mesajul a apărut. Ca alternativă, puteți consulta *Manualul de service* de pe site-ul Web de asistență Dell la support.dell.com sau consultați secțiunea „Cum se poate contacta Dell” de la pagina 48 pentru asistență.

Alert! Previous attempts at booting this system have failed at checkpoint [nnnn]. For help in resolving this problem, please note this checkpoint and contact Dell Technical Support (Alertă! Încercările anterioare de pornire a acestui sistem au eșuat la punctul de control [nnnn]. Pentru ajutor în rezolvarea acestei probleme, vă rugăm să notați acest punct de control și să contactați Asistența tehnică Dell) — Computerul nu a reușit finalizarea rutinei de

pornire după câteva încercări consecutive din cauza aceleiași erori; consultați secțiunea „Cum se poate contacta Dell” de la pagina 48 pentru asistență.

COS checksum error (Eroare sumă de verificare COS) — Posibilă eroare la placa de bază sau baterie de tip ceas în timp real (RTC) slabă. Înlocuiți bateria. Consultați *Manualul de service* de pe site-ul Web de asistență Dell la support.dell.com sau consultați secțiunea „Cum se poate contacta Dell” de la pagina 48 pentru asistență.

CPU fan failure (Eroare ventilator CPU) — Ventilatorul procesorului a suferit o eroare. Înlocuiți ventilatorul procesorului. Consultați *Manualul de service* de pe site-ul Web de asistență Dell la support.dell.com.

Hard-disk (HDD) drive failure (Eroare hard disk) — Eroare hard disk posibilă în timpul POST (autotest la inițializare); consultați secțiunea „Cum se poate contacta Dell” de la pagina 48 pentru asistență.

Hard-disk drive read failure (Eroare la citire hard disk) — Eroare hard disk posibilă în timpul testului de pornire a hard disk-ului; consultați secțiunea „Cum se poate contacta Dell” de la pagina 48 pentru asistență.

Keyboard failure (Eroare tastatură) — Eroare tastatură sau cablu tastatură desprins.

No boot device available (Niciun dispozitiv de încărcare disponibil) — Nu există partiție care să poată fi folosită pentru inițializare pe hard disk, cablul hard disk-ului este desprins sau nu există niciun dispozitiv care să poată fi folosit pentru încărcare.

- Dacă hard disk-ul este dispozitivul de încărcare, verificați conectarea cablurilor și asigurați-vă că unitatea este instalată corect și partiționată ca dispozitiv de încărcare.
- Accesați configurația sistemului și asigurați-vă că informațiile din secvența de încărcare sunt corecte sau consultați *Manualul de service* de pe site-ul Web de asistență Dell la support.dell.com.

No timer tick interrupt (Lipsă întrerupere contor cronometru) — Este posibil ca un chip de pe placa de sistem să nu funcționeze corect sau eroare placă de bază. Consultați *Manualul de service* de pe site-ul Web de asistență Dell la support.dell.com.

USB over current error (Eroare supracurent USB) — Deconectați dispozitivul USB. Dispozitivul USB necesită o putere de alimentare mai mare

pentru funcționarea corectă. Utilizați o sursă de alimentare externă pentru conectarea dispozitivului USB sau, dacă dispozitivul are două cabluri USB, conectați-le pe amândouă.

NOTICE - Hard Drive SELF MONITORING SYSTEM has reported that a parameter has exceeded its normal operating range. Dell recommends that you back up your data regularly. A parameter out of range may or may not indicate a potential hard drive problem (ANUNȚ – SISTEMUL DE AUTO MONITORIZARE hard disk a raportat că un parametru a depășit intervalul de funcționare normal. Dell recomandă să realizați periodic copii de rezervă ale datelor. Un parametru în afara intervalului poate să indice sau nu o problemă potențială la hard disk) — Eroare S.M.A.R.T (Tehnologia de raportare, analiză și monitorizare automată), posibilă eroare hard disk. Această caracteristică poate fi activată sau dezactivată în configurația BIOS. Consultați secțiunea „Cum se poate contacta Dell” de la pagina 48 pentru asistență.

Depanator hardware

Dacă un dispozitiv nu este detectat în timpul configurării sistemului de operare sau este detectat, dar este incorect configurat, puteți să utilizați **Depanatorul hardware** pentru rezolvarea incompatibilității.

Pentru a porni Depanatorul hardware:

1. Faceți clic pe **Start**  → **Ajutor și asistență**.
2. Tastați `hardware troubleshooter` (depanator hardware) în câmpul de căutare și apăsați pe <Enter> pentru a începe căutarea.
3. Dintre rezultatele căutării, selectați opțiunea care descrie cel mai bine problema și urmați pașii de depanare rămași.

Dell Diagnostics

Dacă întâmpinați o problemă cu computerul, efectuați verificările din secțiunea „Blocări și probleme de software” de la pagina 32 și executați Dell Diagnostics înainte de a contacta Dell pentru asistență tehnică.

Este recomandat să imprimați această procedură înainte de a începe.

 **NOTĂ:** Dell Diagnostics funcționează numai pe computere Dell.

Inițializarea Dell Diagnostics

Dell Diagnostics este localizat pe o partiție utilitară de diagnostic ascunsă de pe hard disk.

1. Verificați conectarea computerului la o priză electrică, despre care știți că funcționează corect.
2. Apăsați pe tasta <Fn> în timp ce apăsați pe butonul de alimentare pentru a porni computerul.
3. Urmăriți instrucțiunile de pe ecran.

 **NOTĂ:** În cazul în care computerul nu poate afișa o imagine pe ecran, programul de diagnosticare va începe să testeze afișajul. Programul de diagnosticare emite sunete în timpul testării afișajului. Dacă afișajul nu afișează în continuare nicio imagine, încercați să conectați un monitor extern sau contactați Dell; consultați secțiunea „Cum se poate contacta Dell” de la pagina 48.

Opțiuni de restaurare sistem

Puteți să restabiliți sistemul de operare în următoarele moduri:

- Restaurare sistem readuce computerul la o stare de funcționare anterioară fără să afecteze fișierele de date. Utilizați Restaurare sistem ca primă soluție pentru restabilirea sistemului dumneavoastră de operare și păstrarea fișierelor de date.
- Dell Factory Image Restore restabilește hard disk-ul la starea de funcționare în care se afla atunci când ați achiziționat computerul. Utilizarea Dell Factory Image Restore șterge definitiv toate datele de pe hard disk și elimină toate programele sau driverele instalate după ce ați primit computerul. Utilizați Dell Factory Image Restore numai dacă Restaurare sistem nu a rezolvat problema sistemului dumneavoastră de operare.

- Dacă ați primit un disc Operating System (Sistem de operare) împreună cu computerul, puteți să îl utilizați pentru a restaura sistemul de operare. Cu toate acestea, și utilizarea discului Operating System (Sistem de operare) șterge toate datele de pe hard disk. Utilizați discul numai dacă Restaurare sistem nu a rezolvat problema sistemului dumneavoastră de operare.

Restaurare sistem

Sistemele de operare Windows oferă o opțiune de Restaurare sistem, care vă permite să readuceți computerul la o stare de funcționare anterioară (fără să afecteze fișierele de date) dacă modificările de hardware, software sau alte setări de sistem au lăsat computerul într-o stare de funcționare nedorită. Toate modificările pe care Restaurare sistem le face pe computer sunt complet reversibile.

➡ **ANUNȚ:** Efectuați copii de siguranță periodice ale fișierelor de date. Restaurare sistem nu monitorizează fișierele de date și nu le recuperează.

📎 **NOTĂ:** Procedurile din acest document au fost redactate pentru vizualizarea implicită Windows, prin urmare, s-ar putea să nu fie aplicabile dacă setați computerul Dell™ la vizualizarea Windows Classic.

Inițializarea Restaurare sistem

1. Faceți clic pe **Start** .
2. În caseta **Pornire căutare**, tastați **Restaurare sistem** și apăsați pe <Enter>.
- 📎 **NOTĂ:** Poate să apară fereastra **Control cont utilizator**. Dacă aveți drept de administrator pe computer, faceți clic pe **Continuare**; dacă nu, contactați administratorul dumneavoastră pentru a continua acțiunea dorită.
3. Faceți clic pe **Următorul** și urmați solicitările rămase de pe ecran.

În cazul în care Restaurare sistem nu a rezolvat problema, puteți să anulați ultima restaurare a sistemului.

Anularea ultimei restaurări a sistemului

📎 **NOTĂ:** Înainte să anulați ultima restaurare a sistemului, salvați și închideți toate fișierele deschise și închideți toate programele deschise. Nu modificați, nu deschideți și nu ștergeți niciun fișier sau program până când restaurarea sistemului nu este completă.

1. Faceți clic pe **Start** .
2. În caseta **Pornire căutare**, tastați **Restaurare sistem** și apăsați pe <Enter>.
3. Faceți clic pe **Anulare ultima restaurare**, apoi faceți clic pe **Următorul**.

Dell Factory Image Restore

➡ **ANUNȚ:** Utilizarea Dell Factory Image Restore șterge definitiv toate datele de pe hard disk și elimină toate programele sau driverele pe care le-ați instalat după ce ați

Opțiuni de restaurare sistem

primit computerul. Dacă este posibil, realizați copii de rezervă ale datelor înainte de a utiliza aceste opțiuni. Utilizați Dell Factory Image Restore numai dacă Restaurare sistem nu a rezolvat problema sistemului dumneavoastră de operare.

 **NOTĂ:** Este posibil ca Dell Factory Image Restore să nu fie disponibil în anumite țări sau pe anumite computere.

Utilizați Dell Factory Image Restore numai ca ultimă metodă de restaurare a sistemului de operare. Aceste opțiuni restabilesc hard disk-ul la starea de funcționare în care se afla atunci când ați achiziționat computerul. Toate programele sau fișierele adăugate de când ați primit computerul—inclusiv fișierele de date—sunt șterse definitiv de pe hard disk. Fișierele de date includ documente, foi de calcul, mesaje e-mail, fotografiile digitale, fișiere audio și altele. Dacă este posibil, realizați copii de rezervă ale tuturor datelor înainte de a utiliza Dell Factory Image Restore.

Utilizarea Dell Factory Image Restore

1. Porniți computerul.
2. Când apare logo-ul Dell, apăsați pe <F8> de mai multe ori pentru accesarea ferestrei **Opțiuni de încărcare avansate Vista**.
3. Selectați **Reparare computer**. Apare fereastra **Opțiuni recuperare sistem**.
4. Selectați un aspect al tastaturii și faceți clic pe **Următorul**.
5. Pentru a accesa opțiunile de recuperare, conectați-vă ca utilizator local. Pentru a accesa linia de comandă, tastați `administrator` în câmpul **Nume utilizator**, apoi faceți clic pe **OK**.
6. Faceți clic pe **Dell Factory Image Restore**. Apare ecranul de întâmpinare **Dell Factory Image Restore**.

 **NOTĂ:** În funcție de configurația dumneavoastră, s-ar putea să fie nevoie să selectați **Dell Factory Tools** → **Dell Factory Image Restore**.

7. Faceți clic pe **Următorul**. Apare ecranul **Confirmare ștergere date**.

 **NOTĂ:** Dacă nu doriți să lansați Dell Factory Image Restore, faceți clic pe **Revocare**.

8. Selectați caseta de selectare pentru a confirma că doriți să continuați reformatarea hard disk-ului și restabilirea software-ului sistemului la setările din fabrică, apoi faceți clic pe **Următorul**.

Procesul de restaurare începe și poate dura cinci sau mai multe minute. Când sistemul de operare și aplicațiile instalate din fabrică au fost restabilite la setările din fabrică, va apărea un mesaj.

9. Faceți clic pe **Terminare** pentru a reinițializa computerul.

Reinstalarea sistemului de operare

Înainte de a începe

Dacă vă gândiți să reinstalați sistemul de operare Windows pentru a corecta o problemă cu un driver nou instalat, mai întâi încercați să utilizați Revenire driver dispozitiv Windows. Dacă Revenire driver

dispozitiv nu rezolvă problema, atunci utilizați Restaurare sistem pentru a readuce sistemul de operare la starea de funcționare în care se afla înainte să instalați driverul dispozitivului nou. Consultați secțiunea „Restaurare sistem” de la pagina 38.

 **ANUNȚ:** Înainte de a instala sistemul de operare, realizați copii de rezervă ale tuturor fișierelor de date de pe hard disk-ul principal. Pentru configurații de hard disk convenționale, hard disk-ul principal este prima unitate detectată de computer.

Pentru reinstalare Windows, aveți nevoie de următoarele elemente:

- suport optic Dell *Operating System* (Sistem de operare Dell)
- suport optic Dell *Drivers and Utilities* (Driveri și utilitare Dell)

 **NOTĂ:** Suportul optic Dell *Drivers and Utilities* (Driveri și utilitare Dell) conține drivere care au fost instalate în timpul asamblării

Opțiuni de restaurare sistem

computerului. Utilizați suportul optic Dell *Drivers and Utilities* (Driveri și utilitare Dell) pentru a încărca toate driverurile necesare. În funcție de regiunea din care ați comandat computerul sau dacă ați solicitat suportul optic, este posibil ca suportul optic Dell *Drivers and Utilities* (Driveri și utilitare Dell) și suportul optic *Operating System* (Sistem de operare) să nu fie livrate împreună cu computerul.

Reinstalarea Windows Vista®

Procesul de reinstalare poate dura una până la două ore. După ce reinstalați sistemul de operare, trebuie să reinstalați, de asemenea, driverurile dispozitivelor, programul antivirus și alte aplicații software.

1. Salvați și închideți toate fișierele deschise și închideți toate programele deschise.
2. Introduceți discul *Operating System* (Sistem de operare).
3. Faceți clic pe **Exit** (Ieșire) dacă apare mesajul **Install Windows** (Instalare Windows).

4. Reporniți computerul.

5. Când apare logo-ul DELL, apăsați imediat pe <F12>.

 **NOTĂ:** Dacă așteptați prea mult și apare deja logo-ul sistemului de operare, trebuie să așteptați până când se afișează desktopul Microsoft® Windows®; apoi opriți computerul și încercați din nou.

 **NOTĂ:** Următorii pași schimbă secvența de încărcare numai pentru următoarea pornire a computerului. La următoarea pornire, computerul va încărca sistemul de operare conform dispozitivelor specificate în programul de configurare a sistemului.

6. Când apare lista cu dispozitive de încărcare, evidențiați **Unitate CD/DVD/CD-RW** și apăsați pe <Enter>.

7. Apăsați orice tastă pentru Încărcare de pe CD-ROM. Uurmați instrucțiunile de pe ecran pentru a finaliza instalarea.

Obținerea de ajutor

Dacă întâmpinați o problemă cu computerul, puteți efectua următorii pași pentru a diagnostica și a depana problema:

1. Consultați secțiunea „Rezolvarea problemelor” de la pagina 30 pentru informații și proceduri privind problema pe care o întâmpină computerul dumneavoastră.
2. Consultați secțiunea „Dell Diagnostics” de la pagina 37 pentru procedurile de executare Dell Diagnostics.
3. Completați „Lista de verificare a diagnosticării” de la pagina 47.
4. Utilizați suita extinsă Dell de servicii online disponibile pe site-ul de asistență Dell (support.dell.com) pentru ajutor cu privire la procedurile de instalare și depanare. Consultați secțiunea „Servicii online” de la pagina 44 pentru o listă mai cuprinzătoare de asistență Dell online.

5. Dacă pașii anteriori nu au rezolvat problema, consultați secțiunea „Cum se poate contacta Dell” de la pagina 48.

 **NOTĂ:** Apelați serviciul de asistență Dell de la un post telefonic aflat în apropierea computerului, astfel încât personalul de asistență să vă poată oferi informații despre procedurile necesare.

 **NOTĂ:** Este posibil ca sistemul Cod de service expres al companiei Dell să nu fie disponibil în toate țările.

Atunci când vi se solicită de către sistemul telefonic automat al companiei Dell, introduceți Codul de service expres pentru a direcționa apelul direct la personalul de asistență competent. Dacă nu aveți un Cod de service expres, deschideți folderul **Dell Accessories** (Accesorii Dell), faceți dublu clic pe pictograma **Express Service Code** (Cod service expres) și urmați instrucțiunile.

 **NOTĂ:** Unele dintre serviciile menționate nu sunt disponibile întotdeauna în toate locațiile din afara Statelor Unite continentale. Contactați reprezentantul Dell local pentru informații privind disponibilitatea.

Asistență tehnică și serviciu clienți

Serviciul de asistență Dell este disponibil pentru a răspunde întrebărilor dumneavoastră despre hardware-ul Dell. Personalul nostru de asistență utilizează diagnosticarea bazată pe computer pentru a asigura răspunsuri rapide și precise.

Pentru a contacta serviciul de asistență Dell, consultați secțiunea „Înainte să apelați” de la pagina 47 și apoi consultați informațiile de contact pentru regiunea dumneavoastră sau accesați **support.dell.com**.

DellConnect™

DellConnect este un instrument de acces online simplu, care permite unui asociat de service și asistență al companiei Dell să acceseze computerul dumneavoastră prin intermediul unei conexiuni de bandă largă, să diagnosticheze problema și să o remedieze, toate acestea sub supravegherea dumneavoastră. Pentru mai multe informații, accesați **support.dell.com** și faceți clic pe **DellConnect**.

Servicii online

Puteți afla mai multe despre produsele și serviciile Dell de pe următoarele site-uri Web:

- **www.dell.com**
- **www.dell.com/ap** (numai pentru țările de pe coasta asiatică a Pacificului)
- **www.dell.com/jp** (numai pentru Japonia)
- **www.euro.dell.com** (numai pentru Europa)
- **www.dell.com/la** (pentru țările din America Latină și Caraibe)
- **www.dell.ca** (numai pentru Canada)

Puteți să accesați serviciul de asistență Dell prin intermediul următoarelor site-uri Web și adrese de e-mail:

Site-uri Web de asistență Dell

- **support.dell.com**
- **support.jp.dell.com** (numai pentru Japonia)
- **support.euro.dell.com** (numai pentru Europa)

Adrese de e-mail pentru asistență Dell

- **mobile_support@us.dell.com**
- **support@us.dell.com**
- **la-techsupport@dell.com** (numai pentru țările din America Latină și Caraibe)
- **apsupport@dell.com** (numai pentru țările de pe coasta asiatică a Pacificului)

Adrese de e-mail Dell Marketing and Sales (Marketing și Vânzări)

- **apmarketing@dell.com** (numai pentru țările de pe coasta asiatică a Pacificului)
- **sales_canada@dell.com** (numai pentru Canada)

Protocol de transfer fișiere anonim (FTP)

- **ftp.dell.com**

Conectați-vă ca utilizator: *anonymous* (anonim) și utilizați adresa de e-mail drept parolă.

Serviciul AutoTech

Serviciul automatizat de asistență Dell—AutoTech—oferă răspunsuri înregistrate la cele

mai frecvente întrebări puse de clienții Dell despre computerele lor de tip laptop și desktop.

Atunci când apeleți AutoTech, utilizați telefonul dumneavoastră cu taste pentru a selecta subiectele care corespund întrebărilor dumneavoastră. Pentru instrucțiuni privind accesarea numărului de telefon valabil pentru regiunea dumneavoastră, consultați secțiunea „Cum se poate contacta Dell” de la pagina 48.

Serviciu automat stare comandă

Pentru a verifica starea produselor Dell pe care le-ați comandat, puteți accesa **support.dell.com** sau puteți apela serviciul automat stare comandă. O înregistrare vă solicită informațiile necesare pentru a localiza și a raporta informații despre comanda dumneavoastră. Pentru numărul de telefon valabil pentru regiunea dumneavoastră, consultați secțiunea „Cum se poate contacta Dell” de la pagina 48 pentru probleme cu comanda dumneavoastră.

Dacă aveți o problemă cu comanda dumneavoastră, cum ar fi piese lipsă, piese greșite sau facturare

Obținerea de ajutor

incorectă, contactați Dell pentru asistență clienți. Să aveți factura sau bonul de livrare la îndemână atunci când efectuați apelul. Pentru numărul de telefon valabil pentru regiunea dumneavoastră, consultați secțiunea „Cum se poate contacta Dell” de la pagina 48.

Informații produs

Dacă aveți nevoie de informații despre produse suplimentare disponibile de la Dell sau dacă doriți să efectuați o comandă, vizitați site-ul Web Dell la www.dell.com. Pentru numărul de telefon valabil pentru regiunea dumneavoastră sau pentru a discuta cu un specialist în vânzări, consultați secțiunea „Cum se poate contacta Dell” de la pagina 48.

Restituirea articolelor în garanție pentru reparare sau pentru ramburs

Pregătiți toate articolele care sunt restituite, atât pentru reparare, cât și pentru ramburs, după cum urmează:

1. apelați Dell pentru a obține un Număr de autorizație pentru restituirea materialului și scrieți-l clar și la vedere pe partea exterioară a cutiei.
2. Pentru numărul de telefon valabil pentru regiunea dumneavoastră, consultați secțiunea „Cum se poate contacta Dell” de la pagina 48.
3. includeți o copie a facturii și o scrisoare care descrie motivul restituirii.
4. includeți o copie a Listei de verificare a diagnosticării (consultați secțiunea „Lista de verificare a diagnosticării” de la pagina 47), indicând testele efectuate și orice mesaje de eroare raportate de Dell Diagnostics (consultați secțiunea „Dell Diagnostics” de la pagina 37).
5. includeți toate accesoriile care aparțin articolului (articolelor) restituit (restituite) (cabluri de alimentare, software, ghiduri și altele) dacă restituirea se face în scopul rambursării.
6. ambalați echipamentul care va fi restituit în ambalajul original (sau echivalent).

7. Plata cheltuielilor de expediere vă revine dumneavoastră. De asemenea, vă revine răspunderea asigurării oricărui produs restituit și vă asumați riscul de pierdere în timpul expedierii către Dell. Coletele contra ramburs (C.O.D.) nu vor fi acceptate.
8. Restituirile care nu vor respecta toate cerințele de mai sus vor fi refuzate la depozitul de recepție Dell și vă vor fi înapoiate.

Înainte să apelați

 **NOTĂ:** Să aveți pregătit Codul de service expres atunci când efectuați apelul. Codul ajută sistemul telefonic de asistență automat al Dell să direcționeze apelul dumneavoastră cu mai multă eficiență. Este posibil să vi se ceară și Eticheta de service (Eticheta de service și Codul de service expres sunt indicate pe pagina de pornire a Centrului de asistență Dell).

Nu uitați să completați următoarea Listă de verificare a diagnosticării. Dacă este posibil,

porniți computerul înainte de a apela la Dell pentru asistență și efectuați apelul de la un post telefonic aflat în apropierea computerului. S-ar putea să vi se solicite să tastați câteva comenzi la tastatură, să oferiți informații detaliate în timpul operațiilor sau să încercați alți pași de depanare posibili doar de la computer. Asigurați-vă că documentația computerului este disponibilă.

Listă de verificare a diagnosticării

- Nume:
- Dată:
- Adresă:
- Număr de telefon:
- Etichetă de service (cod de bare din spatele sau din partea inferioară a computerului dumneavoastră):
- Cod de service expres:
- Număr de autorizație pentru restituirea materialului (dacă este comunicat de tehnicianul de asistență Dell):

Obținerea de ajutor

- Sistem de operare și versiune:
- Dispozitive:
- Carduri de extensie:
- Sunteți conectat la o rețea? Da/Nu
- Rețea, versiune și adaptor de rețea:
- Programe și versiuni:

Consultați documentația sistemului dumneavoastră de operare pentru a determina conținutul fișierelor de inițializare a computerului. În cazul în care computerul este conectat la o imprimantă, imprimați toate fișierele. În caz contrar, notați conținutul fiecărui fișier înainte să apelați Dell.

- Mesaj de eroare, cod sonor sau cod de diagnosticare:
- Descrierea problemei și procedurile pe care le-ați efectuat:

Cum se poate contacta Dell

Clienții din Statele Unite ale Americii pot apela 800-WWW-DELL (800-999-3355).

 **NOTĂ:** Dacă nu dispuneți de o conexiune Internet activă, puteți găsi informații de contact pe factura de achiziție, bonul de livrare, foaia de expediție sau catalogul de produse Dell.

Dell oferă mai multe opțiuni de asistență și service online și telefonic. Disponibilitatea variază în funcție de țară și produs, iar unele servicii ar putea să nu fie disponibile în regiunea dumneavoastră.

Pentru a contacta Dell referitor la probleme de vânzări, asistență tehnică sau serviciu clienți:

1. Vizitați **support.dell.com**.
2. Verificați dacă țara sau regiunea dumneavoastră apar în meniul vertical **Choose A Country/Region** (Alegere țară/regiune) din partea inferioară a paginii.
3. Faceți clic pe **Contact Us** (Contactați-ne) din partea stângă a paginii.
4. Selectați legătura de service sau asistență adecvată în funcție de necesități.
5. Alegeți metoda de contactare Dell care vă convine.

Găsirea informațiilor și a resurselor suplimentare

Dacă trebuie să:

reinstalați sistemul dumneavoastră de operare.

executați un program de diagnosticare pentru computerul dumneavoastră, reinstalați software-ul de sistem al laptopului sau actualizați driverele pentru computer și fișierele de tip Citește.

aflați mai multe despre sistemul de operare, întreținerea dispozitivelor periferice, RAID, Internet, Bluetooth®, rețea și e-mail.

faceți upgrade al computerului cu memorie nouă sau suplimentară sau cu un hard disk nou.

reinstalați sau înlocuiți o piesă uzată sau defectă.

Consultați:

suportul optic *Operating System* (Sistem de operare).

suportul optic *Drivers and Utilities* (Drivere și utilitare).

 **NOTĂ:** Drivere și actualizări ale documentației pot fi găsite pe site-ul Web de asistență Dell™ la **support.dell.com**.

Ghidul tehnologic Dell instalat pe hard disk.

Manualul de service de pe site-ul Web de asistență Dell la **support.dell.com**

 **NOTĂ:** În unele țări, deschiderea și înlocuirea pieselor computerului pot anula garanția. Verificați garanția și politicile de returnare înainte de a lucra în interiorul computerului.

Găsirea informațiilor și a resurselor suplimentare

Dacă trebuie să:

găsiți eticheta de service/codul de service expres—
Trebuie să utilizați eticheta de service pentru
identificarea computerului pe **support.dell.com**
sau pentru a contacta asistența tehnică.

găsiți drivere și descărcări.
accesați asistența tehnică și asistența pentru produse.
verificați starea comenzii pentru achiziții noi.
găsiți soluții și răspunsuri la întrebări comune.
localizați informații privind actualizările de ultimă
oră despre modificările tehnice ale computerului
sau materialele de referință tehnică avansate
pentru tehnicieni și utilizatori experimentați.

Consultați:

partea din spate sau partea inferioară a computerului
sau pagina de pornire a Centrului de asistență Dell



site-ul Web de asistență Dell la **support.dell.com**.

Specificații de bază

Modelul sistemului

Studio XPS 1340

Această secțiune oferă informații de bază de care puteți avea nevoie când configurați, actualizați drivere sau faceți upgrade pentru computerul dumneavoastră. Pentru mai multe specificații, consultați *Manualul de service* de pe site-ul Web de asistență Dell la **support.dell.com**.

 **NOTĂ:** Ofertele pot fi diferite în funcție de regiune. Pentru mai multe informații cu privire la configurația computerului, faceți clic pe **Start**  → **Ajutor și asistență** și selectați opțiunea pentru a vizualiza informații despre computerul dumneavoastră.

Procesor

Tip	Memorie cache de nivel 2
Intel® Core™ 2 Duo	3 MB/6 MB
Frecvență magistrală externă	1.066 MHz

ExpressCard

Controler ExpressCard	GeForce 9400M G
Conector ExpressCard	un slot ExpressCard (54 mm)
Carduri acceptate	ExpressCard/34 (34 mm) ExpressCard/54 (54 mm) 1,5 V și 3,3 V
Dimensiune conector ExpressCard	26 de pini

Specificații de bază

Memorie

Conectori	două socket-uri SO-DIMM accesibile intern
Capacități	512 MB, 1 GB și 2 GB
Tip memorie	SO-DIMM DDR3 la 1.066 MHz
Posibilitate de configurare a memoriei	1, 1,5, 2, 3 și 4 GB

 **NOTĂ:** Pentru instrucțiuni privind upgrade-ul memoriei, consultați *Manualul de service* pe site-ul Web de asistență Dell la support.dell.com.

Informații despre computer

Chipset sistem	GeForce 9400M G
Lățime magistrală de date	64 de biți
Lățime magistrală DRAM	magistrale de 64 de biți, dual channel (2)
Lățime magistrală adresă procesor	32 de biți
Memorie flash EPROM	16 Mb
Magistrală grafică	PCI-E X16
Magistrală PCI	32 de biți

Comunicații

Tip modem	Modem USB extern V.92 56 K
Controler modem	Modem hardware
Interfață modem	Magistrală serială universală (USB)

Comunicații

Adaptor de rețea 10/100/1000 Ethernet LAN pe placa de sistem

Wireless WLAN intern (Mini-Card pe jumătate din dimensiune), WWAN, Mini-Card cu tehnologie wireless Bluetooth®, MiniCard-uri UWB ExpressCard WWAN Tehnologie wireless Bluetooth®

Video

Încorporată

Tip placă video integrată pe placa de sistem

Controler video GeForce 9500M (GeForce 9400M G + GeForce 9200M GS)

Video

Memorie video memorie dedicată de 256 MB

UMA

Tip placă video integrată pe placa de sistem

controler video GeForce 9400M G

memorie video în funcție de memoria sistemului

Interfață LCD LVDS

Conectori afișaj VGA, HDMI și DisplayPort

Audio

Tip audio Sistem audio de înaltă definiție cu canale 5.1

Controler audio Codec HDA IDT 92HD73C

Specificații de bază

Audio

Conversie stereo	24 de biți (analogic - digital și digital - analogic)
Interfață internă	Sistem audio de înaltă definiție
Interfață externă	conector intrare microfon cu funcție duală, doi conectori căști stereo/boxe
Difuzor	două difuzoare de 4 ohmi
Amplificator intern boxe	2 wați per canal
Butoane de comandă volum	meniuri program, butoane de comandă media

Porturi și conectori

IEEE 1394a	Conector serial cu 4 pini
Mini-Card	două sloturi pentru Mini-Card tip IIIA, un slot pentru Mini-Card pe jumătate din dimensiune
Adaptor de rețea	Port RJ-45 10/100/1000
USB	un conector compatibil USB 2.0 cu 4 pini
eSATA	un conector combo eSATA/USB cu 4 pini
Video	conector cu 15 orificii
HDMI	conector cu 19 pini
DisplayPort	conector cu 20 de pini

Afișaj

Tip (Antiorbire) WXGA WLED de 13,3 inchi
WXGA CCFL de 13,3 inchi

Dimensiuni:

Înălțime 286,08 mm (11,26 in)

Lățime 178,8 mm (7,03 in)

Diagonală 337,8 mm (13,29 in)

Rezoluție maximă 1280 x 800

Rată de reîmprospătare 60 Hz

Unghi de funcționare De la 0° (închis) la 140°

Intensitate culori 225 cd/m² (minim), 270 cd/m² (tipic) (medie pentru afișaje LED/5 puncte)
180 cd/m² (minim), 198 cd/m² (tipic) (medie pentru afișaje CCFL/5 puncte)

Afișaj

Unghiuri de vizualizare:

Orizontal ±40° (CCFL) min.

±50° (LED) min.

Vertical +15°/-30° (CCFL) min.

+40°/-50° (LED) min.

Distanța între puncte 0,2235 mm

Butoane de comandă luminozitatea poate fi controlată prin comenzi rapide de pe tastatură (consultați *Ghidul tehnologic Dell* pentru mai multe informații.)

Tastatură (lumină de fundal)

Număr de taste 86/103 (S.U.A. și Canada);
87/104 (Europa); 90/107 (Japonia)

Configurație QWERTY/AZERTY/Kanji

Specificații de bază

Cameră

Pixeli	1.3/2.0 megapixeli
Rezoluție video	320x240 ~1600x1200 (640x480 la 30 fps)
Unghi de vizualizare pe diagonală	66°

Touchpad

rezoluție poziție X/Y (mod tabel grafică)	240 cpi
<i>Dimensiuni:</i>	
Lățime	zonă activă de senzor de 61,9 mm (2,43 in)
Înălțime	dreptunghi de 39,04 mm (1,53 in)

Baterie

Tip	„inteligentă” cu ioni de litiu, 6 elemente/9 elemente
Adâncime	50,39 mm (1,98 inchi) (6/9 elemente)
Înălțime	26,3 mm (0,8 in) (6 elemente) 41,9 mm (1,6 in) (9 elemente)
Lățime	204,9 mm (8,03 in) (6 elemente) 259,3 mm (10,2 in) (9 elemente)
Greutate	0,33 kg (0,7 lb) (6 elemente) 0,48 kg (1,06 lb) (9 elemente)
Tensiune	11,1 V c.c.
Durată de încărcare atunci când computerul este oprit (aproximativ)	4 ore

Baterie

<p>Timp de funcționare</p>	<p>timpul de funcționare a bateriei variază în funcție de condițiile de funcționare și poate fi redus în mod semnificativ în anumite condiții de consum mare de energie (consultați <i>Ghidul tehnologic Dell</i> pentru mai multe informații)</p>
<p>Durată de viață (aproximativ)</p>	<p>300 de cicluri de descărcare/încărcare</p>
<p><i>Interval temperatură:</i></p>	
<p>Funcționare</p>	<p>de la 0° la 35°C (de la 32° la 97°F)</p>
<p>Depozitare</p>	<p>de la -40° la 65°C (de la -40° la 149°F)</p>
<p>Baterie rotundă</p>	<p>CR-2032</p>

Adaptor de c.a.

<p>Tensiune de alimentare</p>	<p>100–240 V c.a.</p>
<p>Curent de intrare (maximum)</p>	<p>1,5 A</p>
<p>Frecvență de intrare</p>	<p>50–60 Hz</p>
<p>Putere de ieșire</p>	<p>65 sau 90 W</p>
<p>Curent de ieșire (90 W)</p>	<p>5,62 A (valoare maximă pentru impuls la 4 secunde) 4,62 A (continuu)</p>
<p>Curent de ieșire (65 W)</p>	<p>4,34 A (valoare maximă pentru impuls la 4 secunde) 3,34 A (continuu)</p>
<p>Tensiune nominală de ieșire</p>	<p>19,5 V c.c.</p>

Specificații de bază

Adaptor de c.a.

Dimensiuni:

65 W (seria E)

Înălțime 16 mm (0,62 in)

Lățime 64 mm (2,51 in)

Adâncime 127 mm (5 in)

Greutate (fără cabluri) 0,29 kg (0,64 lb)

90 W (seria E)

Înălțime 16 mm (0,62 in)

Lățime 70 mm (2,75 in)

Adâncime 147 mm (5,7 in)

Greutate (fără cabluri) 0,345 kg (0,76 lb)

Adaptor de c.a.

Intervale temperatură:

Funcționare de la 0° la 35°C
(de la 32° la 95°F)

Depozitare de la -40° la 65°C
(de la -40° la 149°F)

Date fizice

Înălțime de la 22,5 mm la
37,2 mm (de la 0,88 in
la 1,46 in)

Lățime 319,3 mm (12,57 in)

Adâncime 236,15 mm (9,29 in)

Greutate (cu baterie cu
6 elemente):

Configurabilă la mai puțin de 2,2 kg (4,9 lb)

Mediul computerului

Interval temperatură:

Funcționare	de la 0° la 35°C (de la 32° la 97°F)
Depozitare	de la -40° la 65°C (de la -40° la 149°F)

Umiditate relativă (maximum):

Funcționare	de la 10% la 90% (fără condensare)
Depozitare	de la 5 % la 95 % (fără condensare)

Vibrație maximă (utilizarea unui spectru de vibrație aleatoriu care simulează mediul utilizatorului):

Funcționare	0,66 GRMS
Depozitare	1,3 GRMS

Mediul computerului

Șoc maxim (măsurat cu hard disk-ul în poziție frontală și impuls semi-sinusoidal de 2 ms):

Funcționare	110 G
Depozitare	163 G

Altitudine (maximum):

Funcționare	de la -15,2 la 3.048 m (de la -50 la 10.000 ft)
Depozitare	de la -15,2 la 10.668 m (de la -50 la 35.000 ft)

Nivel de impurități în aer G2 sau mai scăzut, după cum este definit de ISA-S71.04-1985

Index

A

adaptor de alimentare

dimensiune și greutate **58**

adresă e-mail asistență **45**

adrese de e-mail

pentru asistență tehnică **45**

apelare Dell **47**

asistență tehnică **44**

AutoTech **45**

B

backup-uri

creare **29**

C

cabluri de alimentare multiplă, utilizare **6**

capacități computer **27**

caracteristici de software **27**

CD-uri, redare și creare **28**

Centrul de asistență Dell **34**

chipset **52**

computer, configurare **5**

conectare

la Internet **10**

conectare FTP, anonim **45**

conexiune de rețea wireless **30**

conexiune la Internet **10**

conexiune rețea

reparare **30**

configurare, înainte de a începe **5**

conservare energie **28**

cum se poate contacta Dell online **48**

D

- date, backup **29**
- DellConnect **44**
- Dell Diagnostics **37**
- Dell Factory Image Restore **38**
- Depanator hardware **37**
- deteriorare, evitare **5**
- discuri
 - scoatere **20**
 - utilizare **20**
- drivere și descărcări **50**
- DVD-uri, redare și creare **28**

E

- energie
 - conservare **28**

F

- flux de aer, permisiune **5**

G

- găsire mai multe informații **49**
- Ghid tehnologic Dell
 - pentru informații suplimentare **49**

I

- Indicatori luminoși de stare a dispozitivului **14**
- instalare suport **5**
- ISP
 - Furnizor servicii Internet **10**

L

- Listă de verificare a diagnosticării **47**
- livrare produse
 - pentru returnare sau reparare **46**

M

- magistrală de extindere **52**
- mesaje de sistem **35**

Index

O

opțiuni suport orizontal și vertical **5**

P

personalizare

desktopul dumneavoastră **28**

setările dumneavoastră de energie **28**

probleme de alimentare, rezolvare **31**

probleme hardware

diagnosticare **37**

procesor **51**

produse

informații și achiziționare **46**

R

reinstalare Windows **38**

restaurare imagine din fabrică **39**

restaurare sistem **38**

resurse, găsim mai multe **49**

62

rețea prin cablu

cablu de rețea, conectare **8**

returnare în garanție **46**

S

serviciu clienți **44**

site-uri asistență

global **44**

Site Web de asistență Dell **50**

specificații **51**

stare comandă **45**

suport computer **5**

suport memorie **51, 52**

U

unitate de disc

dimensiuni acceptate de disc **20**

V

ventilație, asigurare **5**

W

Windows, reinstallare **38**

Windows Vista®

configurare **10**

reinstallare **42**

